

ΕΣΩΤΕΡΙΚΟΣ ΚΑΝΟΝΙΣΜΟΣ ΛΕΙΤΟΥΡΓΙΑΣ 2023-24
4^{ου} ΓΕΝΙΚΟΥ ΛΥΚΕΙΟΥ ΠΥΡΓΟΥ

Περιεχόμενα

Εσωτερικός Κανονισμός Λειτουργίας	3
1. Βασικές αρχές και στόχοι του Εσωτερικού Κανονισμού Λειτουργίας	3
2. Λειτουργία του Σχολείου.....	4
Συμπεριφορά - Δικαιώματα – Υποχρεώσεις	6
4. Συνεργασία Σχολείου - Οικογένειας - Συλλόγου Γονέων/Κηδεμόνων	12
5. Πολιτική του Σχολείου για την προστασία από πιθανούς κινδύνους.....	13
6. Έκθεση αποτίμησης – ανατροφοδότηση – προτάσεις βελτίωσης.....	16

Εσωτερικός Κανονισμός Λειτουργίας

Εισαγωγή

Ο Εσωτερικός Κανονισμός Λειτουργίας του Σχολείου (άρθρο 37, Ν.4692/2020) βασίζεται σε όσα προβλέπονται από την πολιτεία για την εκπαίδευση και τη λειτουργία των δημόσιων και ιδιωτικών Σχολείων και βασίζεται στις αποδεκτές παιδαγωγικές αρχές, λαμβάνοντας υπόψη τις ιδιαίτερες συνθήκες λειτουργίας του Σχολείου και τα χαρακτηριστικά της τοπικής σχολικής και ευρύτερης κοινότητας. Η συμμετοχή οποιουδήποτε ατόμου στη σχολική ζωή σημαίνει αυτόματα την ανεπιφύλακτη αποδοχή και σχολαστική τήρηση του σχολικού κανονισμού, στο σύνολό του.

Σύνταξη, έγκριση και τήρηση του Κανονισμού.

Ο Εσωτερικός Κανονισμός Λειτουργίας συντάχθηκε ύστερα από εισήγηση του Διευθυντή του Σχολείου, με τη συμμετοχή όλων των μελών του Συλλόγου Διδασκόντων/ουσών, του προεδρείου του δεκαπενταμελούς μαθητικού συμβουλίου του Σχολείου και του εκπροσώπου του Δήμου/της κοινότητας. Δεν συμμετείχε ο Σύλλογος Γονέων και Κηδεμόνων αφού δεν υφίσταται. Οι συνθήκες της πανδημίας από τον Μάρτιο 2020 έως και σήμερα δεν επέτρεψαν προσπάθειες για την συγκρότησή του. Επιπλέον, έχει εγκριθεί από τον Συντονιστή Εκπαιδευτικού Έργου που έχει την παιδαγωγική ευθύνη του Σχολείου μας, καθώς και από τον Διευθυντή Δευτεροβάθμιας Εκπαίδευσης νομού Ηλείας (άρθρο 37, Ν.4692/2020). Ο Εσωτερικός Κανονισμός Λειτουργίας με την έναρξη του σχολικού έτους κοινοποιείται σε όλους του γονείς/κηδεμόνες και αναρτάται στον ιστότοπο του Σχολείου. Μια συνοπτική μορφή του διανέμεται και συζητείται διεξοδικά με όλους τους/τις μαθητές/ριες του Σχολείου. Η ακριβής τήρησή του αποτελεί ευθύνη και υποχρέωση της διεύθυνσης του Σχολείου, των εκπαιδευτικών, των μαθητών και των γονέων/ κηδεμόνων. Ο Κανονισμός επικαιροποιείται σε τακτά χρονικά διαστήματα, μέσω της προβλεπόμενης από τον νόμο συμμετοχικής διαδικασίας όλων των μελών της σχολικής κοινότητας, έτσι ώστε να συμπεριλαμβάνει νέες νομοθετικές ρυθμίσεις, να ανταποκρίνεται στις αλλαγές των συνθηκών λειτουργίας του Σχολείου και τις, κατά καιρούς, αποφάσεις των αρμόδιων συλλογικών οργάνων του.

1. Βασικές αρχές και στόχοι του Εσωτερικού Κανονισμού Λειτουργίας

Το Σχολείο αποτελεί μια δημοκρατικά οργανωμένη κοινότητα που διασφαλίζει τη συνεργασία των μελών του χωρίς εντάσεις και συγκρούσεις αλλά με αμοιβαίο σεβασμό και αποδοχή της προσωπικότητας κάθε μέλους της σχολικής κοινότητας. Ο Κανονισμός, περιλαμβάνει όρους και κανόνες, κατανομή αρμοδιοτήτων και ευθυνών, δικαιωμάτων και υποχρεώσεων, για όλα τα μέλη της σχολικής κοινότητας, οι οποίοι αφενός εμπεδώνουν τη δημοκρατική λειτουργία του σχολείου και αφετέρου διαμορφώνουν ένα παιδαγωγικό και διδακτικό κλίμα που διευκολύνει την απρόσκοπτη, μεθοδική και αποτελεσματική λειτουργία του. Μέσω των συμφωνημένων ορών και κανόνων του Κανονισμού του Σχολείου επιδιώκεται:

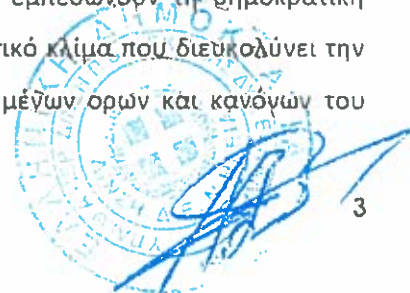

- Η εξασφάλιση της σωματικής και συναισθηματικής ασφάλειας όλων των μελών της σχολικής κοινότητας.
- Η διαμόρφωση προσωπικοτήτων που λειτουργούν υπεύθυνα, σέβονται τις ελευθερίες των άλλων και συνεργάζονται αρμονικά μεταξύ τους.
- Η θεμελίωση ενός πλαισίου που υποστηρίζει το εκπαιδευτικό έργο και την απρόσκοπτη συμμετοχή όλων στην εκπαιδευτική διαδικασία.
- Η διαμόρφωση κλίματος που στηρίζει την ολόπλευρη ανάπτυξη της προσωπικότητας του/της κάθε μαθητή/ριας, αλλά και όλων των μελών της σχολικής κοινότητας.
- Η δημιουργία εύρυθμων, ευχάριστων και αποδοτικών συνθηκών διδασκαλίας, μάθησης και εργασίας.

2. Λειτουργία του Σχολείου

I. Διδακτικό ωράριο

Η έναρξη, η λήξη, η διάρκεια μαθημάτων του υποχρεωτικού προγράμματος και τα διαλείμματα καθορίζονται από σχετική απόφαση του ΥΠΑΙΘ και ανακοινώνεται στην ιστοσελίδα του Σχολείου. Το διδακτικό έτος ορίζεται από την 1η Σεπτεμβρίου κάθε έτους και λήγει την 30η Ιουνίου του επόμενου έτους.

II. Προσέλευση - παραμονή στο Σχολείο και αποχώρηση από αυτό.

Η έγκαιρη προσέλευση των μαθητών/μαθητριών στο σχολείο καθώς και η τακτική και ανελλιπή φοίτηση αποτελούν βασικά στοιχεία της εκπαιδευτικής διαδικασίας. Μόλις κτυπήσει το κουδούνι οι μαθητές συγκεντρώνονται και παρατάσσονται κατά τάξη σε προκαθορισμένες θέσεις για τη πραγματοποίηση της προσευχής. Η παράταξη των μαθητών γίνεται από τους εφημερεύοντες καθηγητές. Κατά την διάρκεια της προσευχής κανείς μαθητής/μαθήτρια δεν παραμένει στις τάξεις του Σχολείου και όλοι τηρούν κόσμια και αξιοπρεπή στάση επιδεικνύοντας τον προσήκοντα σεβασμό ανεξάρτητα από τα πιστεύω τους.

Μετά το τέλος της προσευχής οι μαθητές εισέρχονται στις αίθουσες διδασκαλίας περιμένοντας την είσοδο του καθηγητή τους. Οι απουσιολόγοι (σε περίπτωση που απουσιάζουν οι αναπληρωτές τους) παίρνουν από το γραφείο της Γραμματείας του σχολείου:

1. τα ημερήσια δελτία απουσιών
2. τα βιβλία ύλης
3. την ονομαστική κατάσταση των μαθητών του τμήματος.

Η πόρτα του Σχολείου κλείνει 15 ΛΕΠΤΑ αφού χτυπήσει το κουδούνι. Μαθητής/τρια που προσέρχεται καθυστερημένος μετά την έναρξη του μαθήματος οποιασδήποτε ώρας και την είσοδο του καθηγητή/της καθηγήτριας στην αίθουσα, θεωρείται απών/ούσα και του/της καταχωρείται απουσία. Μπορεί όμως να γίνει δεκτός/ή στην αίθουσα, για να παρακολουθήσει το μάθημα κατά την κρίση του διδάσκοντος. Εάν ο διδάσκων/η διδάσκουσα κρίνει, μπορεί να παραπέμψει τον αργοπορημένο μαθητή/την αργοπορημένη μαθήτρια στον Διευθυντή για περαιτέρω εξηγήσεις. Εν γένει αν ο/η μαθητής/μαθήτρια δεν παραμείνει στην αίθουσα θα πρέπει να παρουσιαστεί στον Διευθυντή ο οποίος θα ορίσει με τι θα απασχοληθεί ο μαθητής/η μαθήτρια.

Σε περίπτωση μη έγκαιρης προσέλευσης του διδάσκοντος/της διδάσκουσας στην τάξη, ο/η πρόεδρος του τμήματος ή ο αναπληρωτής του εντός 5 λεπτών μετά την έναρξη της διδακτικής ώρας ενημερώνει τη Διεύθυνση του Σχολείου.

Οι αίθουσες καθ' όλη τη διάρκεια των διαλειμμάτων παραμένουν κλειδωμένες. Οι μαθητές οφείλουν να αποχωρούν από τις τάξεις τους, μόλις χτυπήσει το κουδούνι του διαλείμματος.

Δεν επιτρέπεται η κατανάλωση καφέ, αναψυκτικών και φαγητού στις αίθουσες διδασκαλίας κατά τη διάρκεια του μαθήματος. Το διάλειμμα είναι χρόνος παιχνιδιού, ανάπτυξης κοινωνικών σχέσεων αλλά και χρόνος ικανοποίησης σωματικών αναγκών (φαγητό, νερό, τουαλέτα). Οι μαθητές/ριες αλληλοεπιδρούν, παίζουν αρμονικά και για οποιοδήποτε πρόβλημα ή δυσκολία αντιμετωπίζουν, απευθύνονται στον εφημερεύοντα εκπαιδευτικό που βρίσκεται εκεί.

Όταν η ημέρα είναι βροχερή, οι αίθουσες κλειδώνουν και οι μαθητές παραμένουν στο εσωτερικό της σχολικής μονάδας υπό την άμεση επίβλεψη εφημερευόντων καθηγητών.

Οι μαθητές/τριες που προσέρχονται στο Σχολείο παρακολουθούν όλο το διδακτικό ωράριο. ΑΠΑΓΟΡΕΥΕΤΑΙ αυστηρά η έξοδος από τον αύλειο χώρο του σχολείου. Εάν για οποιονδήποτε λόγο πρέπει να αποχωρήσουν από το Σχολείο, τους χορηγείται άδεια μόνο από το Διευθυντή ή το νόμιμο αναπληρωτή του, οι απουσίες τους όμως καταχωρούνται. Αποχώρηση μαθητή/μαθήτριας χωρίς άδεια συνιστά πειθαρχικό παράπτωμα. Ακόμη και σε περίπτωση ενήλικου/κης μαθητή/μαθήτριας απαιτείται η έγγραφη άδεια του Διευθυντή.

Αν παρουσιαστεί ανάγκη έκτακτης αποχώρησης, κατά τη διάρκεια του σχολικού ωραρίου (π.χ. ασθένεια), πρέπει να πάρει άδεια από τον καθηγητή του και στη συνέχεια από τον Υποδιευθυντή ή Διευθυντή του σχολείου ενημερώνεται ο/η γονέας/κηδεμόνας για να παραλάβει το παιδί του/της, εφόσον αυτό είναι ανήλικο. Επίσης να ενημερώσει τον απουσιολόγο του τμήματός του για να αναγράψει στις παρατηρήσεις του απουσιολογίου τη λέξη ΑΔΕΙΑ.

Κατά τη διάρκεια του μαθήματος επιτρέπεται, σε περίπτωση ανάγκης, η ολιγόλεπτη έξοδος των μαθητών/τριών από την αίθουσα μετά από άδεια του διδάσκοντος/της διδάσκουσας.

Η έξοδος από την τάξη για συμμετοχή σε σχολική δραστηριότητα επιτρέπεται μόνο στην περίπτωση που υπάρχει σημείωμα, εγκεκριμένο από τον Διευθυντή και με την προϋπόθεση ότι ο διδάσκων/διδάσκουσα της περιόδου συμφωνεί για την αποχώρηση του μαθητή/μαθήτριας. Η συμμετοχή σε δραστηριότητα δεν ισχύει σε περίπτωση προγραμματισμένου διαγωνίσματος.

Οι μαθητές/μαθήτριες που συμμετέχουν σε κάποια δραστηριότητα οφείλουν να προετοιμάζονται καθημερινά για όλες τις ώρες μαθημάτων ώστε να μη δημιουργείται πρόβλημα σε περίπτωση αναβολής ή ματαίωσης της προγραμματισμένης δραστηριότητας.

Οι απουσιολόγοι είναι υπεύθυνοι μαζί με τον καθηγητή τους για την καταχώρηση των απουσιών όλων των μαθητών που δεν βρίσκονται στην αίθουσα, καθώς επίσης και για την φύλαξη του δελτίου απουσιών. Αν διαπιστώσουν ότι κάποιος μαθητής έχει επέμβει άμεσα ενημερώνουν τον Υποδιευθυντή ή τον Διευθυντή του σχολείου.

Στο τέλος των μαθημάτων τοποθετούν το ημερήσιο δελτίο απουσιών και το βιβλίο της ύλης στη γραμματεία του σχολείου και συγκεκριμένα στο χώρο που έχει οριστεί.



Οι θέσεις των μαθητών/τριών στην αίθουσα διδασκαλίας καθορίζονται από την αρχή του διδακτικού έτους με συνεργασία του υπεύθυνου καθηγητή/γήτριας, των διδασκόντων/σκουσών και των μαθητών/τριών του τμήματος. Ο Διδάσκων/διδάσκουσα στην ώρα του μαθήματος δεν επιτρέπεται για λόγους παιδαγωγικούς και διδακτικής να αλλάζει την θέση του/της μαθητή/τριας. Μόνιμη διαφοροποίηση θέσης επιτρέπεται για λόγους παιδαγωγικούς με τη συναίνεση του υπεύθυνου καθηγητή.

Οι μαθητές οφείλουν να φέρουν μαζί τους όλα τα απαραίτητα για τη διδακτική διαδικασία εφόδια (τετράδια, βιβλία κλπ.). Τετράδια και βιβλία και άλλα αντικείμενα που θα βρίσκονται κάτω από το θρανίο, θα συλλέγονται από το διοικητικό προσωπικό μετά το πέρας του σχολικού ωραρίου.

Κατά τις ώρες μαθήματος οι μαθητές και οι καθηγητές που δραστηριοποιούνται εντός ή εκτός αιθουσών φροντίζουν να μην παρενοχλούν με οποιονδήποτε τρόπο (θόρυβος κ.ά.) την υπόλοιπη σχολική κοινότητα.

Σε περίπτωση απουσίας από το Σχολείο οι μαθητές οφείλουν να πληροφορούνται για τις διδαχθείσες ενότητες και τις εργασίες που ανατέθηκαν στους μαθητές, ώστε να προετοιμάζονται ανάλογα και να έχουν τη δυνατότητα να παρακολουθήσουν την επόμενη διδακτική ενότητα.

III. Ωρολόγιο Πρόγραμμα του Σχολείου

Το Σχολείο εφαρμόζει το Ωρολόγιο Πρόγραμμα, όπως αυτό ορίζεται από τις εγκυκλίους του ΥΠΑΙΘΑ. Οι γονείς/κηδεμόνες ενημερώνονται έγκαιρα για προγραμματισμένες ή έκτακτες (γνωστές όμως εκ των προτέρων) αλλαγές που προκύπτουν στο Ωρολόγιο Πρόγραμμα, κατά της διάρκειας του σχολικού έτους, όπως επίσης και αλλαγές που σχετίζονται με αλλαγή διδασκόντων/ουσών ως προς τα γνωστικά αντικείμενα.

Συμπεριφορά - Δικαιώματα – Υποχρεώσεις

Ο Διευθυντής

Ο Διευθυντής βρίσκεται διαρκώς σε επαφή με τους μαθητές, όπως και με την υπόλοιπη σχολική κοινότητα, κάνοντας αισθητή την παρουσία του και το ειλικρινές ενδιαφέρον του. Αποκλίσεις από τους κανόνες λειτουργίας της σχολικής κοινότητας διερευνώνται, αναζητούνται οι αιτίες και καταγράφονται οι σχετικοί προβληματισμοί.

Η πρόσβαση των μαθητών/μαθητριών στο Γραφείο του Διευθυντή πρέπει να γίνεται άνετα. Η συζήτηση και η επικοινωνία μαζί τους πρέπει να γίνονται ελεύθερα αλλά και με τον πρέποντα σεβασμό εκ μέρους τους. Η δημοκρατική επικοινωνία έχει κανόνες και όρια συμπεριφοράς, αναγνωρίζει ρόλους και απαιτεί από τους φορείς διάθεση να υπερασπιστούν το ρόλο τους. Ο Διευθυντής γνωρίζει ότι η αγωγή και η μόρφωση χρειάζεται τη διαμεσολαβητική παρέμβαση του ώριμου εκπαιδευτικού και, ακόμη περισσότερο, του επικεφαλής Διευθυντή.

Ο Διευθυντής οφείλει να μη διαφοροποιεί κατά περίπτωση τη συμπεριφορά του προς τους μαθητές, γιατί θέτει υπό αμφισβήτηση τη δικαιολογημένη απαίτηση για ισότιμη και δίκαιη συμπεριφορά προς όλους. Οφείλει να χρησιμοποιεί με δικαιοσύνη και χωρίς διακρίσεις τα οποιασδήποτε μορφής κίνητρα, θετικά ή αρνητικά.

Ο Διευθυντής έχει την ευθύνη της εκδόσεως της ιστοσελίδας, της μαθητικής εφημερίδας ή/ και του μαθητικού περιοδικού, στα οποία προβάλλονται οι πιο αξιόλογες εργασίες των μαθητών, η ζωή και η κίνηση του σχολείου γενικότερα. Είναι υπεύθυνος, μαζί με τους εκπαιδευτικούς, για την καθαριότητα και αισθητική των χώρων του σχολείου, καθώς και για την προστασία της υγείας και ασφάλειας των μαθητών. Ενημερώνει τον Σύλλογο των Διδασκόντων/ουσών για την εκπαιδευτική νομοθεσία, τις εγκυκλίους και τις αποφάσεις που αφορούν τη λειτουργία του Σχολείου και την εφαρμογή των προγραμμάτων εκπαίδευσης.

Συμβάλλει στη δημιουργία κλίματος δημοκρατικής συμπεριφοράς των διδασκόντων/ουσών και των μαθητών και είναι υπεύθυνος, σε συνεργασία με τους διδάσκοντες, για την τήρηση της πειθαρχίας. Απευθύνει στους διδάσκοντες, όταν είναι απαραίτητο, συστάσεις σε πνεύμα συναδελφικής αλληλεγγύης. Λαμβάνει μέριμνα για την εξασφάλιση παιδαγωγικών μέσων και εργαλείων, την καλή χρήση τους στη σχολική τάξη, τη λειτουργικότητα και την αντικατάστασή τους, σε περίπτωση φθοράς.

II. Οι εκπαιδευτικοί

Οι εκπαιδευτικοί επιτελούν έργο υψηλής κοινωνικής ευθύνης. Στο έργο τους περιλαμβάνεται η εκπαίδευση –διδασκαλία, μάθηση και διαπαιδαγώγηση των μαθητών. Η πρόοδος, η οικονομική ανάπτυξη, ο πολιτισμός και η συνοχή της κοινωνίας εξαρτώνται σε μεγάλο βαθμό από την ποιότητα της εκπαίδευσης και κατ' επέκταση από τη συμβολή και την προσπάθεια των εκπαιδευτικών. Τα καθήκοντα και οι αρμοδιότητες των εκπαιδευτικών οφείλουν να εναρμονίζονται με τους στόχους αυτούς. Ειδικότερα οι εκπαιδευτικοί οφείλουν να:

- Διασφαλίζουν την ασφάλεια και την υγεία των μαθητών εντός του σχολείου, καθώς και κατά τις σχολικές εκδηλώσεις και εκδρομές.
- Αντιμετωπίζουν τους μαθητές με ευγένεια, κατανόηση και σεβασμό προς την προσωπικότητά τους.
- Συμβάλουν στην διαμόρφωση ενός σχολικού κλίματος που δημιουργεί στους μαθητές αισθήματα ασφάλειας, εμπιστοσύνης και άνεσης να απευθύνονται στους εκπαιδευτικούς για βοήθεια όταν αντιμετωπίζουν τυχόν πρόβλημα.
- Αξιολογούν αντικειμενικά την πρόοδο και την επίδοση των μαθητών και ενημερώνουν σχετικά τους γονείς ή κηδεμόνες καθώς και τους ίδιους τους μαθητές.
- Ενδιαφέρονται για τις συνθήκες ζωής των μαθητών τους στην οικογένεια και στο ευρύτερο κοινωνικό περιβάλλον, λαμβάνουν υπόψη τους παράγοντες που επηρεάζουν την πρόοδο και τη συμπεριφορά των μαθητών τους και υιοθετούν κατάλληλες παιδαγωγικές ενέργειες, ώστε να αντιμετωπισθούν πιθανά προβλήματα.
- Ενθαρρύνουν τους μαθητές να συμμετέχουν ενεργά στη διαμόρφωση και λήψη αποφάσεων για θέματα που αφορούν τους ίδιους και το σχολείο και καλλιεργούν τις αρχές και το πνεύμα αλληλεγγύης και συλλογικότητας.
- Είναι συνεπείς στην προσέλευσή τους στο σχολείο και στην ώρα έναρξης και λήξης των μαθημάτων.



- Συνεργάζονται με τον/τη Διευθυντή/ντρια, τους γονείς και τους αρμόδιους Συμβούλους Εκπαίδευσης για την καλύτερη δυνατή παιδαγωγική αντιμετώπιση προβλημάτων συμπεριφοράς, σεβόμενοι την προσωπικότητα και τα δικαιώματα των μαθητών.
- Συμβάλλουν στην επιτυχία όλων των εκδηλώσεων που οργανώνονται από την τάξη και το Σχολείο.
- Ανανεώνουν και εμπλουτίζουν τις γνώσεις τους, σχετικά με τα διάφορα γνωστικά αντικείμενα και τις επιστήμες της αγωγής τόσο μέσω των διάφορων μορφών επιμόρφωσης και επιστημονικής παιδαγωγικής καθοδήγησης, που παρέχονται θεσμικά από το σύστημα της οργανωμένης εκπαίδευσης, όσο και με την αυτοεπιμόρφωση.
- Μεριμνούν για τη δημιουργία κλίματος αρμονικής συνεργασίας, συνεχούς και αμφίδρομης επικοινωνίας με τους γονείς και κηδεμόνες των μαθητών και τους ενημερώνουν για τη φοίτηση, τη διαγωγή και την επίδοση των παιδιών τους.

Τα ανωτέρω κρίνονται απαραίτητα, διότι οι ανάγκες της κοινωνίας μεταβάλλονται με γρήγορους ρυθμούς. Για να μπορεί η εκπαίδευση να ανταποκριθεί σ' αυτούς τους ρυθμούς, πρέπει ο εκπαιδευτικός να παρακολουθεί τις εξελίξεις με διαρκή και έγκυρη επιμόρφωση.

Οι εκπαιδευτικοί υπεύθυνοι των τμημάτων των τάξεων

- Ενημερώνουν το τμήμα τους ότι είναι υπεύθυνοι καθηγητές του.
- Επιλύουν στο μέτρο του δυνατού τα σχολικά προβλήματα των μαθητών του τμήματος της τάξης τους σε συνεργασία με τον Σύμβουλο Σχολικής ζωής.
- Επιβλέπουν τη σωστή συμπλήρωση των απουσιολογίων από τους απουσιολόγους, ορίζουν απουσιολόγους (τακτικό, αναπληρωματικό, υπάρχει κατάσταση).
- Ενημερώνουν το βιβλίο φοίτησης και το Πληροφοριακό Σύστημα Myschool για τις απουσίες των μαθητών στο τέλος κάθε εβδομάδας.
- Ενημερώνουν τους κηδεμόνες για την απουσία των μαθητών/τριών με κάθε πρόσφορο μέσο, όπως με τηλεφώνημα, με μήνυμα ηλεκτρονικού ταχυδρομείου που αποστέλλεται από ηλεκτρονική διεύθυνση του σχολείου στην ηλεκτρονική διεύθυνση που έχουν δηλώσει οι κηδεμόνες στο σχολείο στη σχετική υπεύθυνη δήλωση τους - ή με μήνυμα στο κινητό τηλέφωνο των κηδεμόνων (SMS). Εάν η επικοινωνία με τους κηδεμόνες δεν είναι εφικτή ή εάν οι κηδεμόνες αρνηθούν την επικοινωνία ή εάν για οποιονδήποτε άλλο λόγο είναι απαραίτητο, συγκαλείται το Συμβούλιο του Τμήματος για να εξετάσει την αναγκαιότητα χρήσης ενεργειών παιδαγωγικού χαρακτήρα, όπως, ενδεικτικά, η προσφυγή σε υποστηρικτικές εκπαιδευτικές δομές ή κοινωνικές υπηρεσίες. Αν ο/η μαθητής/τρια έχει απουσιάσει τρεις συνεχόμενες ημέρες ή έχει πραγματοποιήσει τριάντα (30) συνολικά απουσίες, ο/η εκπαιδευτικός που είναι υπεύθυνος/η του τμήματος επικοινωνεί άμεσα με τους γονείς/κηδεμόνες του/της μαθητή/τριας, πληροφορείται τον λόγο των απουσιών και ενημερώνει τον Διευθυντή του σχολείου. Μετά την πρώτη ενημέρωση των γονέων/κηδεμόνων, σύμφωνα με τα παραπάνω, ο/η εκπαιδευτικός τους ενημερώνει τις πρώτες πέντε (5) εργάσιμες ημέρες κάθε μήνα. Όταν πραγματοποιούνται επαναλαμβανόμενες απουσίες σε ώρες του ημερήσιου προγράμματος,

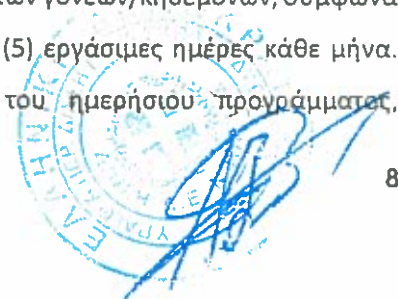

μεμονωμένες ή συνεχείς, χωρίς την άδεια του/της Διευθυντή/ντριας του σχολείου, αναζητούνται οι λόγοι και πραγματοποιούνται ενέργειες παιδαγωγικού χαρακτήρα που, ενδεχομένως, κρίνονται απαραίτητες.

- Ενημερώνουν τους μαθητές για το θέμα ΦΟΙΤΗΣΗ – ΑΠΟΥΣΙΕΣ , αφού οι απουσίες των μαθητών/τριών αθροίζονται και λαμβάνονται υπόψη για τον χαρακτηρισμό της φοίτησης των μαθητών/τριών.
- Συντάσσουν στο τέλος κάθε τετραμήνου συγκεντρωτική κατάσταση που θα περιλαμβάνει το ονοματεπώνυμο του μαθητή και τις απουσίες του. Η κατάσταση αυτή παραδίδεται στην/ον υπεύθυνη/ο του πρακτικού .
- Υπογράφουν μετά τον απαραίτητο έλεγχο τις καταστάσεις προφορικής βαθμολογίας κάθε τετραμήνου των μαθητών και τις παραδίδουν στους γονείς/κηδεμόνες των μαθητών/μαθητριών την ημέρα και ώρα που αποφασίζεται από το σχολείο.
- Ενεργοποιούν όταν κριθεί απαραίτητο ή όταν ζητηθεί από τους/τις διδάσκοντες/ουσες, ή και από ένα/μία ή περισσότερους/ες μαθητές/τριες το Συμβούλιο του τμήματος που είναι υπεύθυνοι.

IV. Οι μαθητές/μαθήτριες

Η συμπεριφορά των μαθητών πρέπει να διέπεται από δημοκρατικό ήθος, σεβασμό στον εκπαιδευτικό, το διοικητικό και βοηθητικό προσωπικό, στους συμμαθητές τους, στη σχολική περιουσία, καθώς και στην δική τους προσωπικότητα. Απαγορεύεται κάθε είδος βίας, λεκτικής, σωματικής, ψυχολογικής ή άλλης μορφής. Τα σχολικά παραπτώματα αντιμετωπίζονται από το σχολείο, σύμφωνα με την ισχύουσα νομοθεσία και με γνώμονα την αρχή ότι η κατασταλτική αντιμετώπιση αυτών των φαινομένων πρέπει να είναι η τελευταία επιλογή, χωρίς όμως να αποκλείεται ως παιδαγωγικό μέτρο. Τα θέματα παραβατικής συμπεριφοράς των μαθητών/ μαθητριών στο Σχολείο αποτελούν αντικείμενο συνεργασίας του/της εκπαιδευτικού της τάξης με τη Σύμβουλο Σχολικής Ζωής, τη Διευθύντρια της σχολικής μονάδας, τον Σύλλογο Διδασκόντων και τον Σύμβουλο Παιδαγωγικής Ευθύνης; προκειμένου να υπάρξει η καλύτερη δυνατή παιδαγωγική αντιμετώπισή τους.

Οι μαθητές θα πρέπει να:

- Αποδίδουν σεβασμό, με τα λόγια και τις πράξεις τους, προς κάθε μέλος της σχολικής κοινότητας.
- Αποδέχονται πως κάθε μάθημα έχει τη δική του ιδιαίτερη παιδευτική αξία και αποδίδουν στο καθένα την απαιτούμενη προσοχή.
- Υποστηρίζουν και διεκδικούν τη δημοκρατική συμμετοχή τους στις διαδικασίες λήψης αποφάσεων στο πλαίσιο των αρμοδιοτήτων που τους δίνει η νομοθεσία, συμβάλλοντας στην εφαρμογή αυτών των αποφάσεων.
- Συμβάλλουν στην εμπέδωση ενός ήρεμου, θετικού, συνεργατικού, συμπεριληπτικού, εποικοδομητικού σχολικού κλίματος.
- Προσέχουν και διατηρούν καθαρούς όλους τους χώρους του Σχολείου. Η προστασία του σχολικού κτηρίου και της περιουσίας του είναι υπόθεση όλων. Αν προκαλέσουν κάποια βλάβη-ζημιά, αυτή πρέπει να αποκατασταθεί από τον/την υπαίτιο/α.
- Επιδιώκουν και συμβάλλουν στην υιοθέτηση αειφορικών πρακτικών, όπως η εξοικονόμηση ενέργειας, η ανακύκλωση υλικών και η συνετή χρήση των εκπαιδευτικών μέσων.



- Προσπαθούν να λύνουν τις αντιθέσεις ή διαφωνίες με διάλογο, ακολουθώντας διαδοχικά τα παρακάτω βήματα:
 1. Συζητούν άμεσα και ειρηνικά με αυτόν που έχουν τη διαφορά.
 2. Απευθύνονται στον υπεύθυνο εκπαιδευτικό τμήματος και στον Σύμβουλο Σχολικής Ζωής.
 3. Απευθύνονται στον/στη Διευθυντή/Διευθύντρια.
- Σε περιπτώσεις που γίνονται αποδέκτες ή παρατηρητές βίαιης λεκτικής, ψυχολογικής ή και σωματικής συμπεριφοράς, αντιδρούν άμεσα και ενημερώνουν τον διευθυντή του σχολείου.
- Κατά τη διάρκεια των μαθημάτων τηρούν τους κανόνες της τάξης.
- Συμμετέχουν ενεργά στην καθημερινή παιδευτική διδακτική διαδικασία και δεν παρακωλύουν το μάθημα, σεβόμενοι το δικαίωμα των συμμαθητών/ριών για μάθηση.
- Απευθύνονται στον υπεύθυνο εκπαιδευτικό τμήματος και στον Σύμβουλο Σχολικής Ζωής και ζητούν τη βοήθειά τους, για κάθε πρόβλημα που τους απασχολεί και τους δημιουργεί εμπόδιο στην ήρεμη, αποδοτική σχολική ζωή και πρόοδό τους. τις σχολικές εκδηλώσεις και γιορτές αλλά και στις διδακτικές επισκέψεις εκτός Σχολείου ακολουθούν τους συνοδούς εκπαιδευτικούς και συμπεριφέρονται με ευγένεια και ευπρέπεια.
- Όταν υπάρχει ανάγκη, μπορούν να επικοινωνούν με τους γονείς τους, μέσω των τηλεφώνων του Σχολείου, αφού ζητήσουν άδεια.
- Το σχολικό βιβλίο είναι πνευματικό δημιούργημα, παρέχεται δωρεάν από την πολιτεία και δεν πρέπει να καταστρέφεται.

V. Παιδαγωγικός έλεγχος

Η ανάπτυξη θετικού σχολικού κλίματος είναι ένας σημαντικός παράγοντας της διαδικασίας αντιμετώπισης της παραβατικότητας στον σχολικό χώρο. Τα χαρακτηριστικά του θετικού και υγιούς σχολικού κλίματος είναι τα ακόλουθα:

- προαγωγή ατμόσφαιρας αμοιβαίου σεβασμού, ενθάρρυνσης και υποστήριξης
- απαγόρευση της βίας
- δημιουργία προστατευτικού περιβάλλοντος που να αποτρέπει τον εκφοβισμό
- καλλιέργεια του σεβασμού της διαφορετικότητας
- προώθηση της συνεργατικής μάθησης
- σύνδεση του Σχολείου με την οικογενειακή ζωή
- προαγωγή της ισότητας και της συμμετοχής όλων.

Αρκετές όμως είναι οι περιπτώσεις που οι μαθητές/ριες προβαίνουν σε μη αποδεκτές συμπεριφορές σε σχέση με τον κανονισμό λειτουργίας. Τα θέματα μη αποδεκτής συμπεριφοράς των μαθητών/ριών στο Σχολείο αποτελούν αντικείμενο συνεργασίας των γονέων/κηδεμόνων με τον/την εκπαιδευτικό της τάξης, τον/τη Σύμβουλο Σχολικής ζωής, τον Διευθυντή της σχολικής μονάδας, τον Σύλλογο Διδασκόντων/ουσών και τον/τη Σύμβουλο Εκπαίδευσης και Παιδαγωγικής Ευθύνης, προκειμένου να υπάρξει η καλύτερη δυνατή παιδαγωγική αντιμετώπιση του θέματος. Σε κάθε περίπτωση και πριν από οποιαδήποτε απόφαση, λαμβάνεται υπόψη η

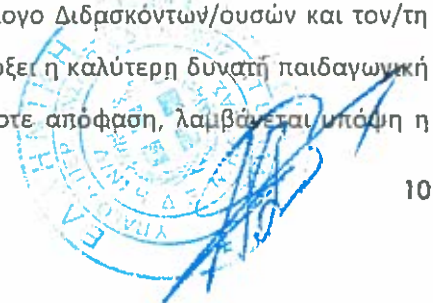

βασική αρχή του σεβασμού της προσωπικότητας και των δικαιωμάτων του παιδιού. Το Σχολείο, ως φορέας αγωγής, έχει καθήκον να λειτουργεί έτσι ώστε οι μαθητές/ριες να συνειδητοποιήσουν ότι κάθε πράξη τους έχει συνέπειες, να μάθουν να αναλαμβάνουν την ευθύνη των επιλογών τους και να γίνουν υπεύθυνοι πολίτες. Αν η συμπεριφορά του μαθητή και της μαθήτριας δεν εναρμονίζεται με την ιδιότητά του και αποκλίνει από την τήρηση του εσωτερικού κανονισμού του Σχολείου, τότε αντιμετωπίζει τον παιδαγωγικό έλεγχο. Τα θέματα παραβατικής συμπεριφοράς των μαθητών/ριών στο Σχολείο αντιμετωπίζονται με βάση την κείμενη νομοθεσία.

VI. Πρόληψη φαινομένων Βίας και Σχολικού εκφοβισμού

Η ανάπτυξη θετικού σχολικού κλίματος αποτελεί σημαντικό παράγοντα της διαδικασίας πρόληψης ή/και αντιμετώπισης φαινομένων βίας, παρενόχλησης, εξαναγκασμού και σχολικού εκφοβισμού. Θα πρέπει να περιοριστούν οι διάυλοι εκδήλωσης της βίας στη ζωή των ανηλίκων και να αποτραπούν οι αρνητικές συνέπειες στις διαπροσωπικές τους σχέσεις. Τα μέλη της εκπαιδευτικής κοινότητας του σχολείου να ανταλλάζουν σκέψεις, πληροφορίες και ιδέες και να ενεργοποιούνται συνεχώς σε δράσεις ευαισθητοποίησης για την πρόληψη και αντιμετώπιση της σχολικής βίας και εκφοβισμού που εκδηλώνεται μεταξύ και εναντίον των μαθητών/τριών.

Χαρακτηριστικά του θετικού και υγιούς σχολικού κλίματος είναι ο αμοιβαίος σεβασμός, η αποδοχή της διαφορετικότητας, η προώθηση της συνεργασίας με Φορείς, η συνεργασία του Σχολείου με την οικογένεια, κ.ά.

VII. Σχολικές Εκδηλώσεις – Δραστηριότητες

Το Σχολείο οργανώνει μια σειρά εκδηλώσεων/δραστηριοτήτων, που στόχο έχουν τη σύνδεση σχολικής και κοινωνικής ζωής, τον εμπλουτισμό των υπαρχουσών γνώσεων των μαθητών/μαθητριών, την απόκτηση δεξιοτήτων ζωής και την ευαισθητοποίησή τους σε κοινωνικά θέματα. Οι ενδοσχολικές εκδηλώσεις, οι σχολικές δραστηριότητες και η συμμετοχή σε καινοτόμα σχολικά προγράμματα πρέπει να γίνονται με πρωτοβουλίες, ιδέες και ευθύνη τόσο των εκπαιδευτικών όσο και των μαθητών/μαθητριών, διότι έτσι αυτοί/αυτές αισθάνονται υπεύθυνοι/υπεύθυνες, αναδεικνύουν τις ικανότητές τους, τις κλίσεις τους, τα ενδιαφέροντά τους και το ταλέντο τους. Γι' αυτό είναι αναγκαίο να υπάρχει στην αρχή του σχολικού έτους σχεδιασμός που θα λαμβάνει υπόψη παιδαγωγικά κριτήρια. Το Σχολείο επιδιώκει την ευαισθητοποίηση των γονέων/κηδεμόνων και τη συμμετοχή όλων των μαθητών/ριών στις επετειακές, μορφωτικές, πολιτιστικές, αθλητικές εκδηλώσεις.

VIII. Ποιότητα του σχολικού χώρου

Ένας από τους στόχους του Σχολείου πρέπει να είναι η καλλιέργεια της αίσθησης της ευθύνης στους μαθητές/στις μαθήτριες σε ό,τι αφορά την ποιότητα του σχολικού χώρου. Καθαροί και συντηρημένοι χώροι αιθουσών, εργαστηρίων, του αύλειου χώρου, της σχολικής περιουσίας, κ.λπ. διαμορφώνουν τον περιβάλλοντα χώρο μέσα στον οποίο είναι δυνατόν να καλλιεργηθεί η ψυχή του παιδιού. Φθορές, ζημιές και κακή χρήση της περιουσίας του Σχολείου αποδυναμώνουν τις εκπαιδευτικές δυνατότητές του και παιδαγωγικά εθίζουν τον μαθητή/τη μαθήτρια στην αντίληψη της απαξίωσης της δημόσιας περιουσίας. Μαθητής/Μαθήτρια που προκαλεί φθορά στην περιουσία του Σχολείου, ελέγχεται για τη συμπεριφορά αυτή και η δαπάνη αποκατάστασής βαρύνει τον κηδεμόνα του ή τον ίδιο.



4. Συνεργασία Σχολείου - Οικογένειας - Συλλόγου Γονέων/Κηδεμόνων

Το Σχολείο πρέπει να βρίσκεται σε αμοιβαία συνεργασία με την οικογένεια του μαθητή/της μαθήτριας, με τον Σύλλογο Γονέων/Κηδεμόνων και Φορέων, των οποίων όμως ο ρόλος πρέπει να είναι διακριτός. Κάθε φορά που δημιουργείται θέμα το οποίο σχετίζεται με συγκεκριμένο μαθητή/συγκεκριμένη μαθήτρια, ο πρώτος που θα πρέπει να ενημερωθεί σχετικά είναι ο γονέας/κηδεμόνας, ο οποίος θα πρέπει να συνεργαστεί με το Σχολείο.

- Η φοίτηση των μαθητών πρέπει να είναι τακτική και η παρακολούθηση όλων των μαθημάτων ανελλιπής και όχι επιλεκτική. Οι απουσίες των μαθητών και οι συνέπειες αυτών, όπως προβλέπονται από την ισχύουσα νομοθεσία, είναι ένα σοβαρότατο θέμα το οποίο πρέπει να αντιμετωπίζεται από κοινού από το σχολείο και την οικογένεια.
- Ο Γονέας-Κηδεμόνας δικαιούται να έχει πλήρη, τακτική και υπεύθυνη ενημέρωση για το μαθητή, αλλά οφείλει και ο ίδιος να ενημερώνει το σχολείο για θέματα που μπορεί να επηρεάζουν την επίδοση ή τη συμπεριφορά του μαθητή στο σχολείο.
- Θα ήταν σκόπιμο ο κηδεμόνας κάθε μαθητή να προσέρχεται στο σχολείο για την τακτική ενημέρωσή του σχετικά με την επίδοση, επιμέλεια, φοίτηση και συμπεριφορά του μαθητή σύμφωνα με το Πρόγραμμα Ενημέρωσης των Κηδεμόνων που ανακοινώνεται από το σχολείο στην αρχή του διδακτικού έτους και αναρτάται στην ιστοσελίδα του σχολείου μας.
- Θεωρούμε ότι η καλή συνεργασία των Κηδεμόνων των μαθητών με τους διδάσκοντες του σχολείου είναι βασικός παράγοντας του θετικού και υποστηρικτικού κλίματος που χρειάζονται οι μαθητές και επενδύουμε σ' αυτό.



5. Πολιτική του Σχολείου για την προστασία από πιθανούς κινδύνους

Ι. Αντιμετώπιση έκτακτων αναγκών

Ο Διευθυντής του Σχολείου, στην αρχή του σχολικού έτους σε συνεργασία με τον Σύλλογο Διδασκόντων/ουσών του Σχολείου, προβαίνει σε όλες τις απαιτούμενες ενέργειες που προβλέπονται για την αντιμετώπιση των έκτακτων αναγκών εντός του σχολικού χώρου. Στις περιπτώσεις έκτακτης ανάγκης, κανένα παιδί δεν αποχωρεί από το Σχολείο μόνο του. Τα παιδιά παραδίδονται στους γονείς/κηδεμόνες τους. Όσον αφορά την προστασία από σεισμούς και φυσικά φαινόμενα, επικαιροποιείται τακτικά το Σχέδιο Μνημονίου Ενεργειών για τη Διαχείριση του Σεισμικού Κινδύνου του Σχολείου, με την υλοποίηση ασκήσεων ετοιμότητας κατά τη διάρκεια του σχολικού έτους. Επίσης, ο Διευθυντής ενημερώνει τους/τις μαθητές/τριες, καθώς και τους γονείς/κηδεμόνες, για τους βασικούς κανόνες και τρόπους αντίδρασης κατά την εκδήλωση των φαινομένων αυτών. Τέλος, σε καταστάσεις πανδημίας ή ακραίων-επικίνδυνων φαινομένων οι εκπαιδευτικοί, μαθητές/μαθήτριες, γονείς/κηδεμόνες, Διευθυντές/Διευθύντριες, Προϊστάμενοι/Προϊστάμενες οφείλουν να συμμορφώνονται και να ακολουθούν ρητά τις οδηγίες που εκδίδουν οι εκάστοτε αρμόδιοι φορείς/υπηρεσίες: π.χ. ΕΟΔΥ, ΥΠΑΙΘΑ, Υπουργείο Πολιτικής Προστασίας, κ.λ.π. για την εύρυθμη λειτουργία της σχολικής μονάδας και την ασφάλεια των μελών της.



II. Χώρος Καταφυγής σε περίπτωση ανάγκης

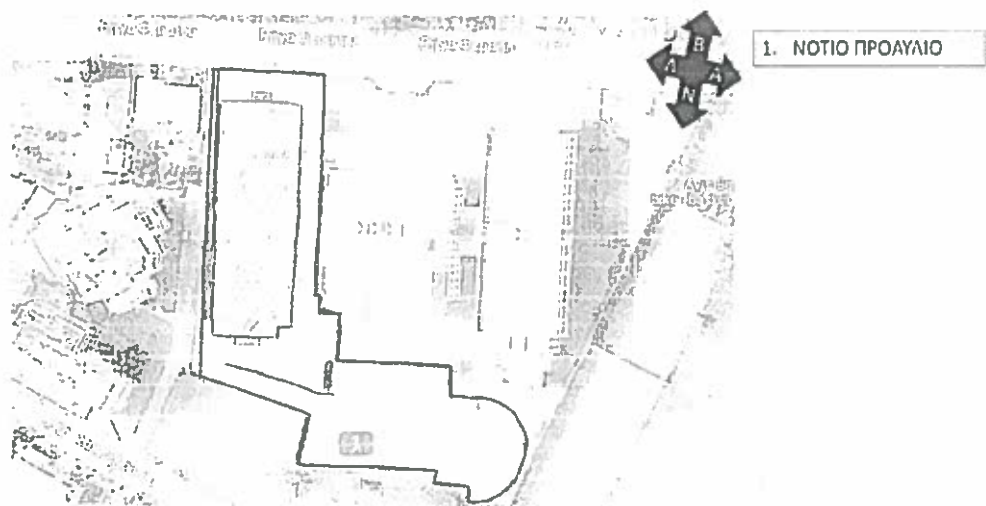

Κάτοψη 2ου Χώρου Καταφυγής

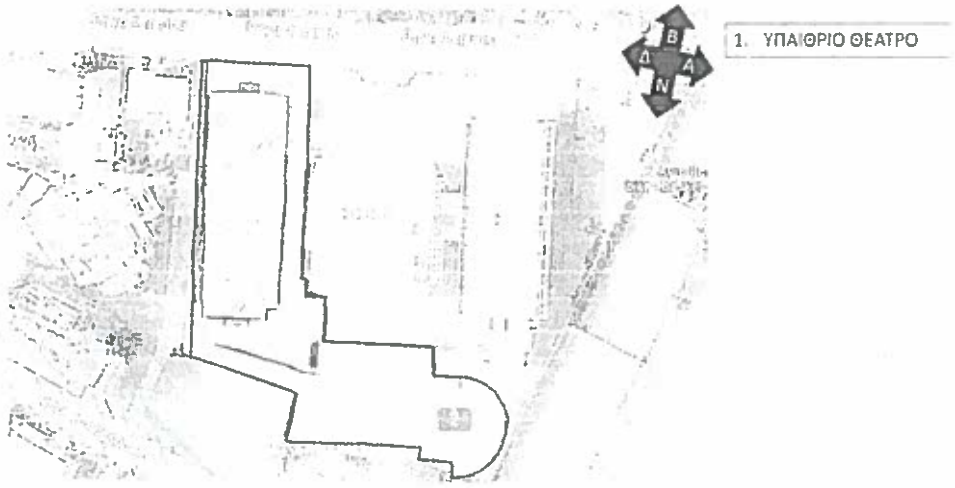

III. Ενδεικτικό σχέδιο εκκένωσης σχολείου

Εκκένωση ισόγειου

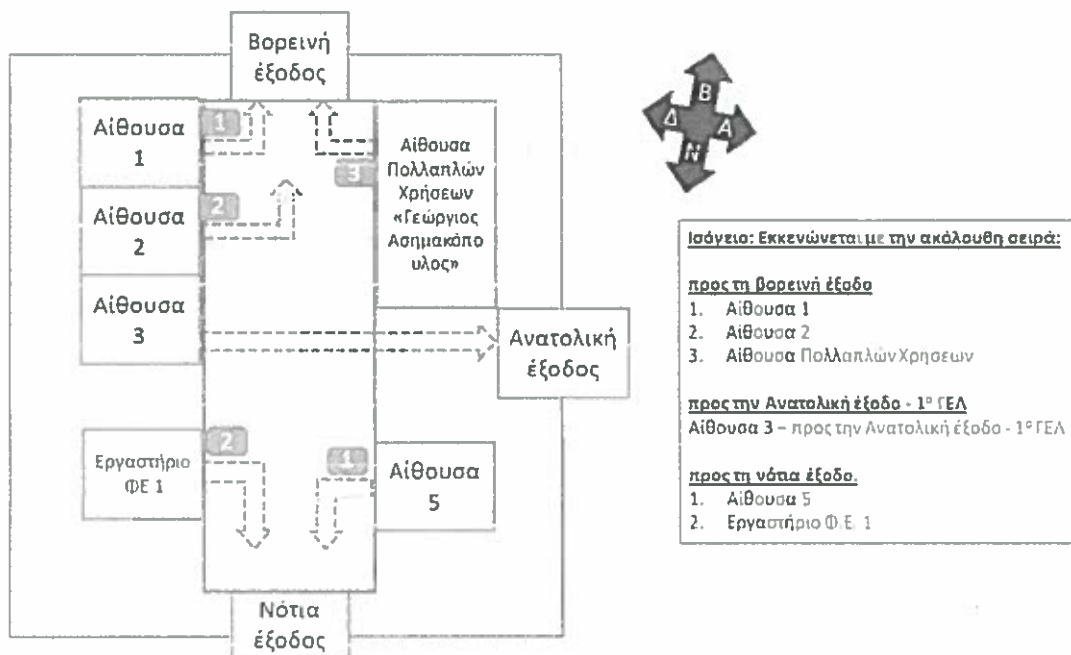

Εκκένωση ορόφου

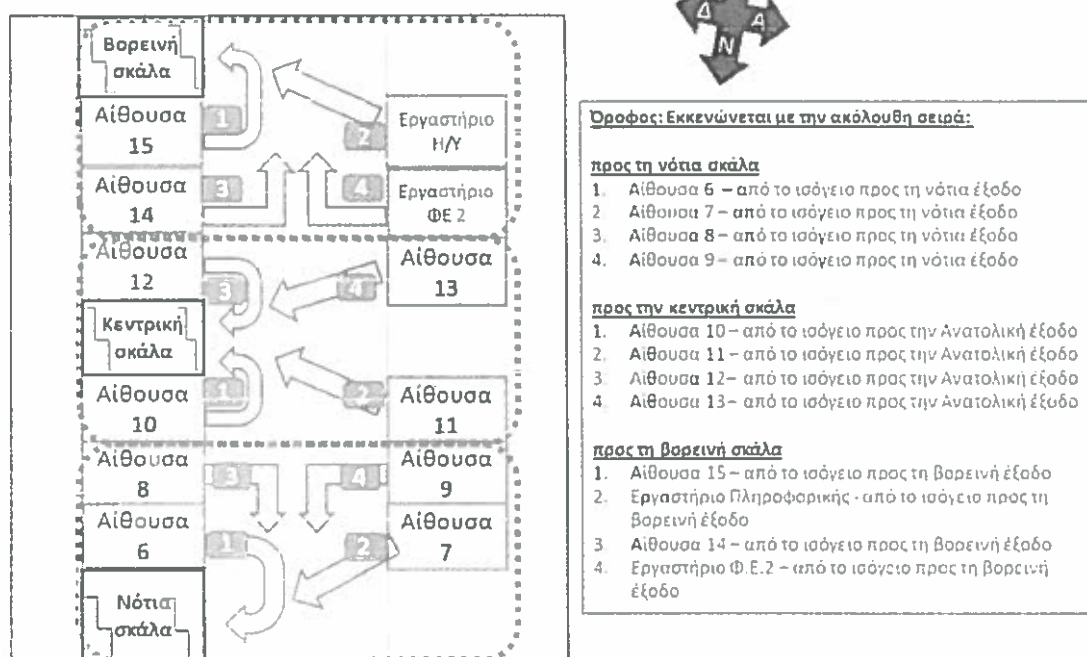

IV. Ειδικό σχέδιο αποχώρησης λόγω έκτακτων συνθηκών

Σε περίπτωση έκτακτης ανάγκης, για την ασφάλεια των παιδιών έχει καταρτιστεί σχέδιο διαφυγής και προς τούτο πραγματοποιούνται τακτικά ασκήσεις ετοιμότητας.



6. Έκθεση αποτίμησης – ανατροφοδότηση – προτάσεις βελτίωσης

Ο Εσωτερικός Κανονισμός Λειτουργίας επικαιροποιείται σε τακτά χρονικά διαστήματα, μέσω της προβλεπόμενης από τον νόμο συμμετοχικής διαδικασίας όλων των μελών της σχολικής κοινότητας, έτσι ώστε να συμπεριλαμβάνει νέες νομοθετικές ρυθμίσεις, να ανταποκρίνεται στις αλλαγές των συνθηκών λειτουργίας του Σχολείου και τις, κατά καιρούς, Αποφάσεις των αρμόδιων συλλογικών οργάνων του.

Ο κοινά συμφωνημένος Εσωτερικός Κανονισμός Λειτουργίας βασίζεται στην ισχύουσα νομοθεσία και στις σύγχρονες παιδαγωγικές και διδακτικές αρχές. Η τήρησή του από τους μαθητές/τις μαθήτριες, τους/τις εκπαιδευτικούς και τους γονείς/κηδεμόνες, με αμοιβαίο σεβασμό στον διακριτό θεσμικό ρόλο τους, ώστε να έχει πληρότητα, γενική αποδοχή και εφαρμογή, αποτελεί προϋπόθεση της εύρυθμης λειτουργίας του Σχολείου. Είναι το θεμέλιο πάνω στο οποίο μπορεί το Σχολείο να οικοδομήσει για να πετύχει τους στόχους και το όραμά του.

Θέματα που ανακύπτουν και δεν προβλέπονται από τον Κανονισμό, αντιμετωπίζονται κατά περίπτωση από τον Διευθυντή του Σχολείου και τον Σύλλογο Διδασκόντων/Διδασκουσών, καθώς και από τον Σύμβουλο Εκπαίδευσης και Παιδαγωγικής Ευθύνης, σύμφωνα με τις αρχές της παιδαγωγικής επιστήμης και την εκπαιδευτική νομοθεσία, σε πνεύμα συνεργασίας με όλα τα μέλη της σχολικής κοινότητας.

Ο Εσωτερικός Κανονισμός Λειτουργίας ισχύει για ένα σχολικό έτος.

Ο Διευθυντής του 4 ^{ου} Γ.Ε.Λ. Πύργου  Αυγερινόπουλος Παύλος Π.Ε. 86 <u>Εγκρίνεται:</u>	
Ο Σύμβουλος Εκπαίδευσης και Παιδαγωγικής Ευθύνης ANTONIOS MARITSAS 21/11/2023 10:20 Ημερομηνία:	Ο Διευθυντής Δευτεροβάθμιας Εκπαίδευσης Ηλείας  Ημερομηνία: ΑΝΔΡΕΑΣ ΖΕΡΒΑΣ ΔΙΕΥΘΥΝΤΗΣ Δ.Ε. ΗΛΕΙΑΣ